

The piston assembly contained in this package was designed using an offset pin location. Because of this, great care should be taken to ensure the piston skirt and crown are properly oriented to each other before installation. To this end, there are arrow markings on the bottom of both the skirt and the crown, as shown in Figure 1. Please ensure that these arrows are on the same side of the assembly and pointing towards each other. Failure to do so will cause catastrophic engine damage. PAI Industries assumes no responsibility for damage caused by the negligence of this requirement.

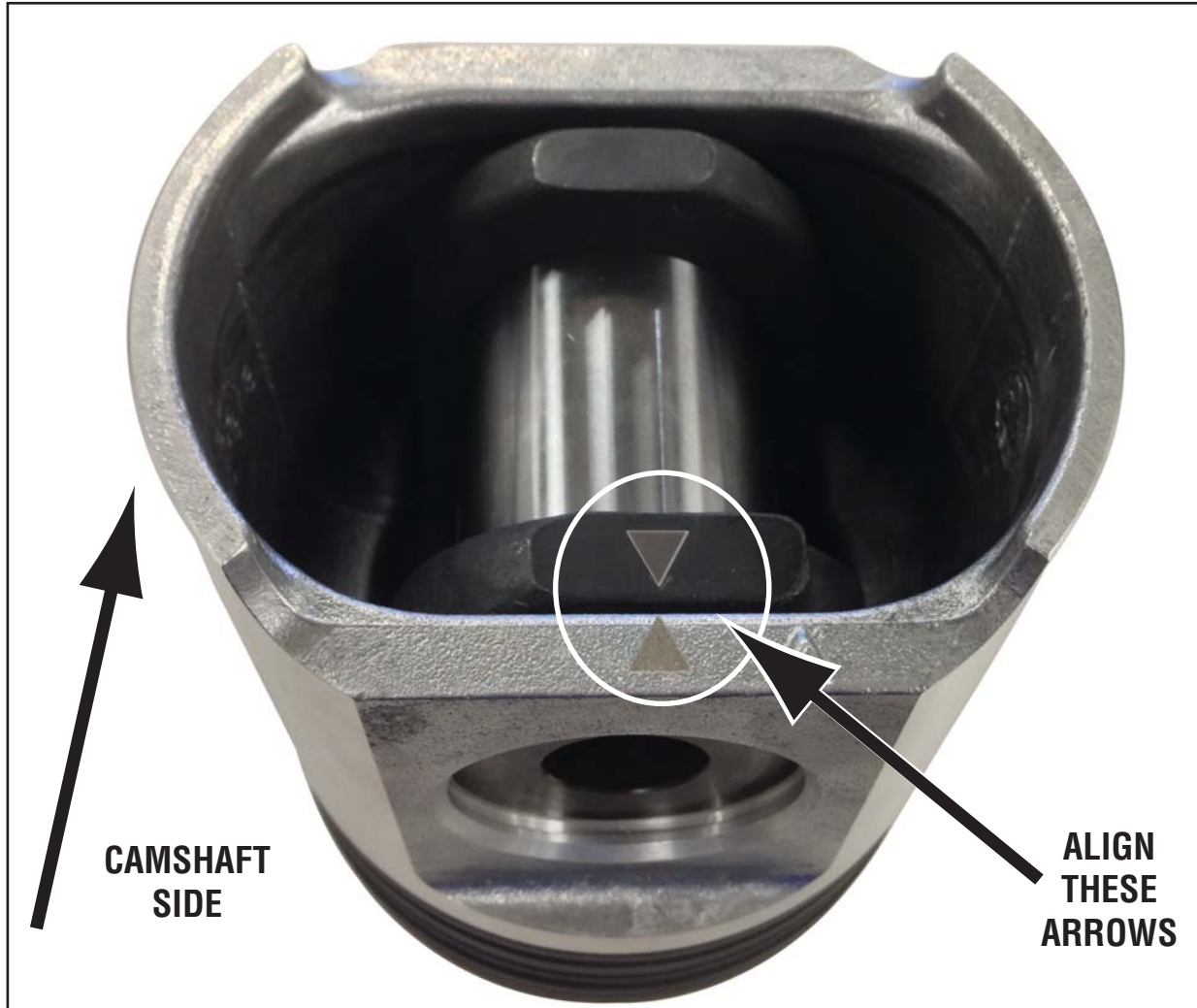

Figure 1

El conjunto de pistón en esta caja fue diseñado para usar su pasador 'fuera de centro'. Por esta razón, debe tomarse sumo cuidado al orientar correctamente la corona con su falda antes de ser instalado en el motor. Para este propósito hay flechas en la parte inferior tanto de la corona como de la falda, según indicado en la Figura 1. Debe asegurarse que ambas flechas estén del mismo lado y apuntando una a la otra. De no ser así, ocurriría un daño catastrófico al motor. PAI Industries no asume responsabilidad por daños causados por negligencia a este requisito.

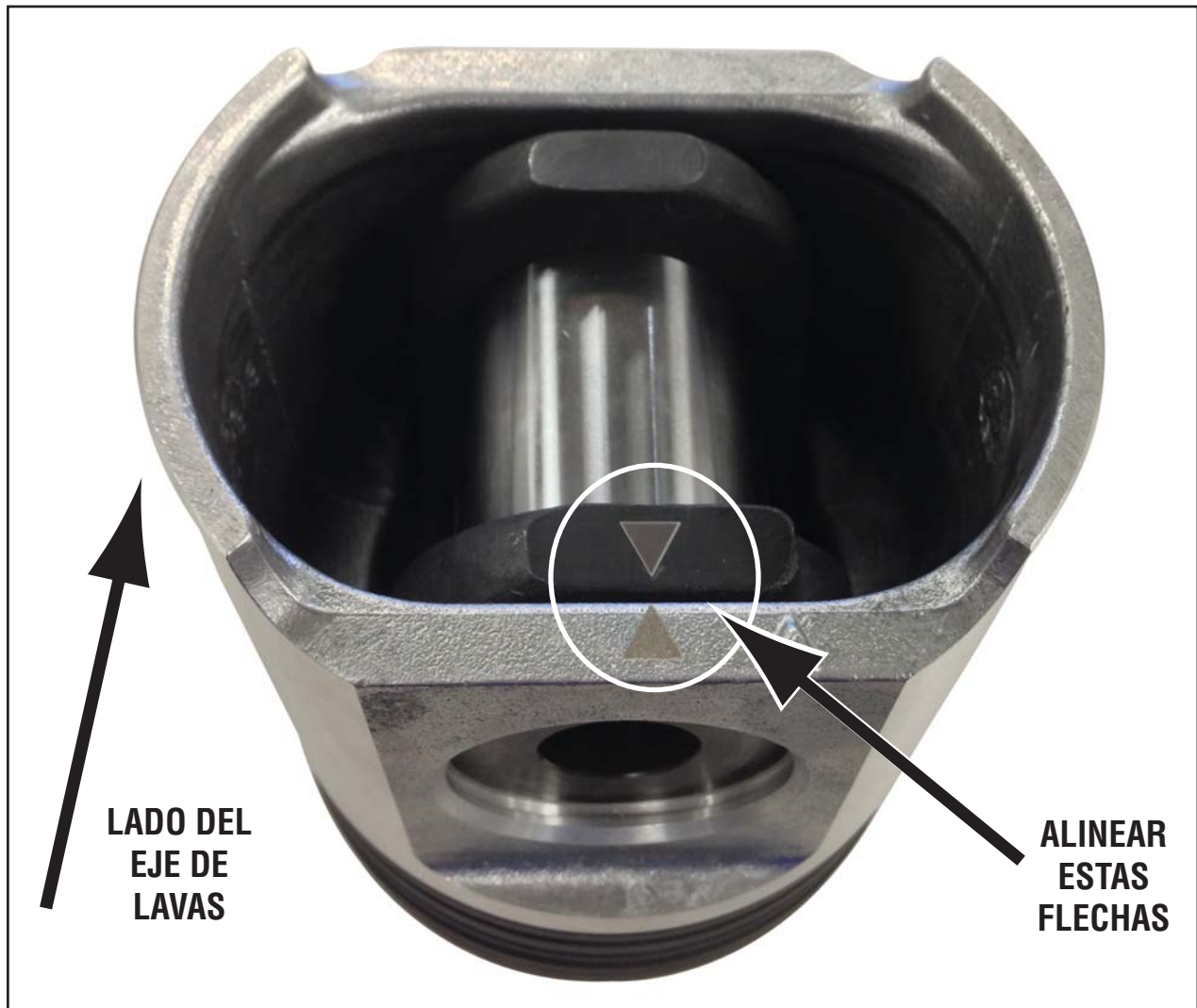

Figura 1